

Отправить факсом или почтой

Техническая консультация по
заполнению бланка и заказу
запчастей по тел 35-43-01

Исполнительному директору ООО "ВЭР"
Богомолу Павлу Адольфовичу
600009, г. Владимир, Электrozаводская, д. 1а
тел./факс: (4922) 35-43-01, 27-94-40

от _____
Название организации _____
Адрес _____
Телефон _____
Контактное лицо _____

Бланк заказа дефлектора

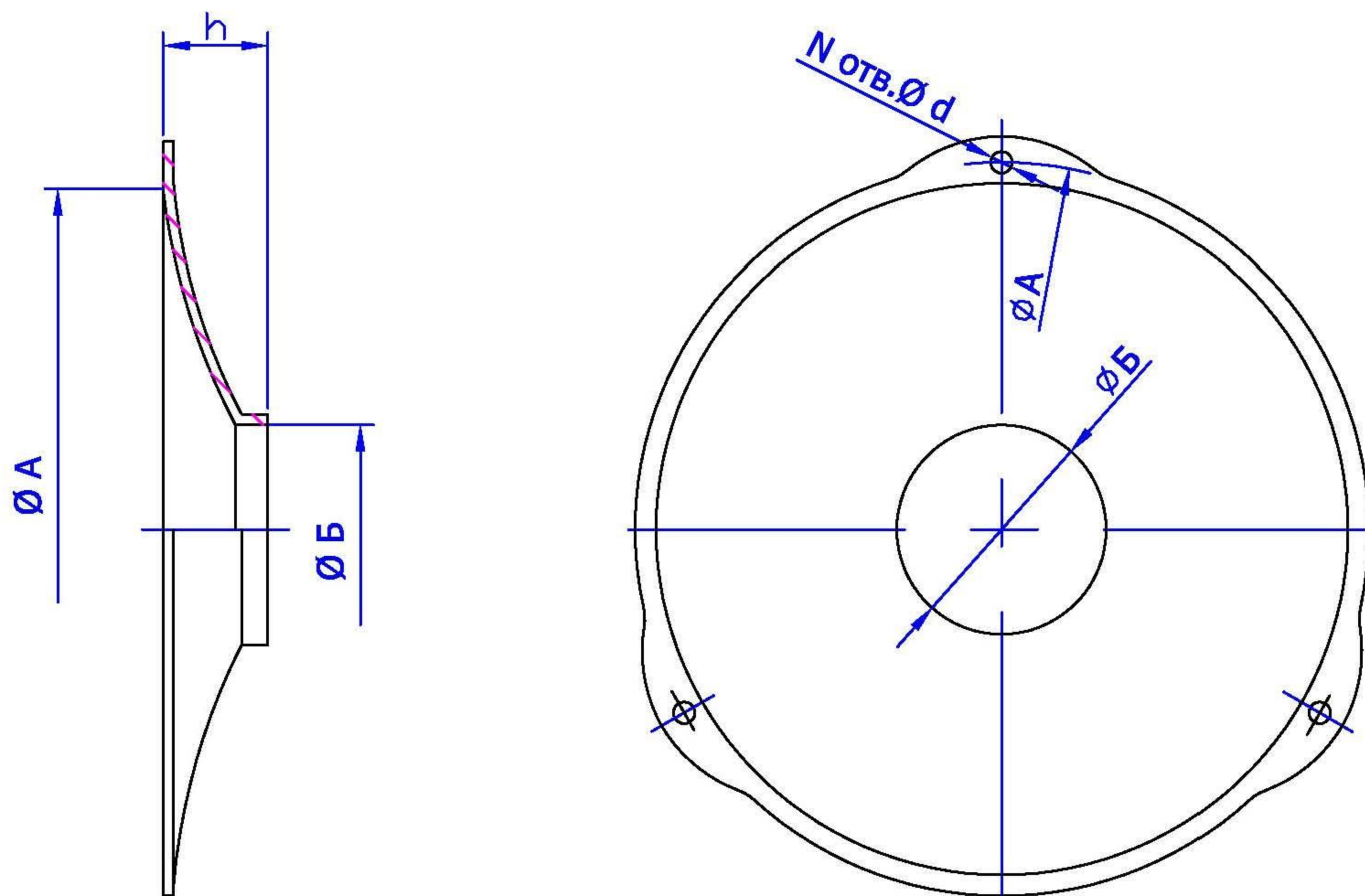

Дефлектор для электродвигателя серии _____

Количество дефлекторов _____

Укажите основные размеры Вашего дефлектора

ØA	большой диаметр конуса дефлектора	
ØB	меньший диаметр конуса дефлектора	
h	длина дефлектора	
R	радиус крепежных отверстий дефлектора	
N	количество крепежных отверстий дефлектора	
Ød	диаметр крепежных отверстий дефлектора	

* В случае, если Ваш дефлектор принципиально отличается от представленного выше, сделайте свой эскиз и укажите критичные размеры

* В случае, если Ваш дефлектор имеет незначительное отличие от представленного выше, но оно является принципиальным, дорисуйте отличие от руки и проставьте размеры

* Если на складе нет дефлектора для Вашей серии электродвигателя, мы подбираем аналогичный с соблюдением всех Ваших размеров или по образцу.